

KARŠTO VANDENS VARTOJIMO PIRKIMO-PARDAVIMO SUTARTIS NR.

Jonava

20...m.d.

I. SUTARTIES ŠALIŲ REKVIZITAI IR DUOMENYS REIKALINGI KARŠTO VANDENS MOKĖJIMO SKAIČIAVIMUI KARŠTO VANDENS TIEKĖJAS

1. Karšto vandens vartojimo sutarties (toliau – **Sutartis**) su buitiniu karšto vandens vartotoju (toliau -**Vartotojas**) šalys:

Uždaroji akcinė bendrovė „Jonavos šilumos tinklai“ (toliau – Tiekėjas)	
Buveinės adresas	Klaipėdos g. 8, 55169 Jonava
Įmonės kodas	156737189
PVM mokėtojo kodas	LT567371811
Telefono numeris	0 349 77127, 0 349 77 120
Elektroninio pašto adresas	info@jonavosst.lt
Interneto svetainės adresas	www.jonavosst.lt
Atsiskaitomoji sąskaita	LT407300010122085573
Bankas, banko kodas	“Swedbank“ AB, 73000
Registro tvarkytojas	Lietuvos Respublikos juridinių asmenų registras

BUITINIS KARŠTO VANDENS VARTOTOJAS

Mokėtojo kodas	
Buto (patalpų) savininko vardas, pavardė	
Buto (patalpų) savininko vardas asmens kodas (esant sutikimui) /gimimo metai	
Buto (patalpų) bendrasavininko vardas, pavardė, asmens kodas/gimimo data	
Telefono numeris	
Elektroninio pašto adresas	
Korespondencijos siuntimo adresas (gatvė, namas, butas, pašto indeksas)	
Sąskaitos pateikimas (<i>pažymėti pasirinktą būdą</i>)	<input type="radio"/> Internetu <input type="radio"/> Paštu

OBJEKTO DUOMENYS

Daugiabučio namo (toliau – Pastato) buto adresas (gatvė, namo ir buto numeriai) (toliau – Objektas)	
Bute gyvenančių (deklaruotų) žmonių skaičius	
Šilumos paskirstymo metodas	Nr.
Gyvenamajame name įrengtos karšto vandens tiekimo sistemos tipas:	
Karšto vandens apskaitos prietaisų rodmenys, m ³	Nr.1 Nr.2
Vartotojo pateikti kontaktiniai duomenys gali būti naudojami siunčiant Vartotojui informacinio pobūdžio pranešimus, susijusius su šios Sutarties vykdymu. Iki kontaktiniai duomenys nepakeisti, pateikti duomenys laikomi teisingais.	

II. SUTARTIES DALYKAS IR BENDROSIOS NUOSTATOS

2. Sutartis reglamentuoja Tiekėjo ir Vartotojo tarpusavio teises, pareigas ir atsakomybę, tiesiogiai susijusias su karšto vandens tiekimu ir vartojimu. Šalys įsipareigoja vadovautis Sutartimi, Lietuvos Respublikos įstatymais ir kitais teisės norminiais aktais, tarp jų ir Šilumos tiekimo ir vartojimo taisyklėmis (toliau – **Taisyklės**).

3. Tiekėjas tiekia Vartotojui kompleksinį produktą – karštą vandenį (geriamąjį šaltą vandenį ir šilumą jam sušildyti iki teisės aktuose higienos normomis nustatytos karšto vandens temperatūros), paskirsto šilumos tiekėjo šilumą karšto vandens temperatūrai palaikyti, o taip pat vykdo kitas su tuo susijusias karšto vandens tiekėjo pareigas.

4. Sutarties I skyriuje nurodyto daugiabučio gyvenamojo namo šildymo ir karšto vandens sistemų vykdo Lietuvos Respublikos teisės aktų nustatyta tvarka Vartotojų pasirinktas prižiūrėtojas (toliau – **Prižiūrėtojas**).

5. Tiekėjo ir Vartotojo šilumos perdavimo tinklų, šildymo ir karšto vandens sistemos nuosavybės bei priežiūros ribų, šilumos ir (ar) karšto vandens pirkimo–pardavimo vietos ir tiekimo–vartojimo ribos nustatomos šios Sutarties priede Nr.1.

III. KARŠTO VANDENS KOKYBĖS REIKALAVIMAI

6. Vartotojui karšto vandens ties tiekimo–vartojimo riba patiektas karštas vanduo turi atitikti higienos normose nustatytus kokybės reikalavimus, išskyrus tuos atvejus, kurie nepriklauso nuo Tiekėjo ir kai karšto vandens temperatūros slėgio ir higienos rodiklių neįmanoma užtikrinti dėl Vartotojo ar trečiųjų asmenų (tarp jų geriamojo

vandens tiekėjo, Pastato valdytojo, Prižiūrėtojo) neteisėtų veiksmų (neveikimo) arba jei yra pačių Vartotojų sprendimas dėl žemesnių karšto vandens temperatūrų, taip pat atvejus, kuomet daugiabučiame name vartotojams bendrosios nuosavybės teise priklausanti karšto vandens sistema techniškai nesudaro tam galimybių (pvz.: nėra cirkuliacinio kontūro).

IV. KARŠTO VANDENS KIEKIO IR KAINOS NUSTATYMAS

7. Vartotojo per ataskaitinį mėnesį suvartotas karšto vandens kiekis teisės aktų ir Sutarties numatyta tvarka nustatomas pagal Vartotojo bute ir/ar bendro naudojimo patalpose įrengtus karšto vandens skaitiklių rodmenis. Karšto vandens kiekio matavimo vienetas yra kubinis metras (m^3), atsiskaitymo laikotarpis – 1 (vienas) kalendorinis mėnuo. Kada Taisyklėse nustatyta tvarka negalima naudotis karšto vandens skaitiklių rodmenimis – skaičiavimo būdu.

8. Vartotojas praneša Tiekėjui bute įrengto karšto vandens skaitiklio (ių) rodmenis iki kiekvieno kalendorinio mėnesio paskutinės dienos pasirinktu būdu: (1) įrašant rodmenis sąskaitoje; 2) telefonais, nurodytais Sutartyje; 3) elektroniniu paštu info@jonavosst.lt (būtina nurodyti buto adresą ir mokėtojo kodą); 4) Tiekėjo interneto svetainėje nurodytoje Savitarroje deklaravimo skiltyje.

9. Vartotojui nepranešus Tiekėjui butuose įrengtų karšto vandens skaitiklių rodmenų iki Sutartyje nurodyto termino, suvartoto karšto vandens kiekiai už atsiskaitymo laikotarpį nustatomi pagal teisės aktuose nustatytą karšto vandens suvartojimo normatyvą deklaruotam (faktiškai gyvenančių) žmonių skaičiui. Ši nuostata netaikoma Vartotojui, kuris prieš išvykdamas ilgesniam kaip 3 mėnesių laikotarpiui apie tai raštu informavo Tiekėją. Vartotojui vėliau, po Sutartyje nurodyto termino, pranešus karšto vandens skaitiklių rodmenis, suvartoto karšto vandens kiekis įvertinamas pagal skaitiklio rodmenis, bet ne daugiau kaip už 3 mėnesius iš eilės, atliekant skaičiavimus kitą, po atsiskaitymo laikotarpio, mėnesį.

10. Vartotojo atskaitymas už karštą vandenį, sugedus karšto vandens skaitikliui:

10.1. sugedus karšto vandens skaitikliui arba karšto vandens apskaitos mazgo schemos elementui ne dėl Vartotojo kaltės (įstrigo sparnuotė, sugedo skaičiavimo mechanizmas ar kita), apie kuriuos Vartotojas pranešė Tiekėjui iki jo atstovo atvykimo į vietą, už suvartotą karštą vandenį per tą laikotarpį, kai karšto vandens apskaita veikė netiksliai, atsiskaitoma pagal atitinkamo laikotarpio karšto vandens suvartojimo iki gedimo vidurkį Vartotojui nustatytu karšto vandens tarifu ir kainomis;

10.2. Vartotojui nepranešus apie karšto vandens skaitiklio gedimus iki Tiekėjo atstovo atvykimo ar karšto vandens apskaitos schemos elementą sugadinantą taip, kad karšto vandens skaitiklio ar karšto vandens apskaitos schemos elemento gedimas matomas (pažeistas skaitiklio stiklas arba korpusas; pažeistos ar nutrauktos plombos nuo su apskaita susijusių plombuojamųjų vietų; taip pat siekiant sumažinti buitinio karšto vandens skaitiklio rodmenis naudojamos mechaninės ir kitos stabdymo priemonės), arba pakeitus karšto vandens skaitiklio, arba Vartotojui atsisakius įsileisti karšto vandens tiekėjo atstovą patikrinti karšto vandens skaitiklio būklę ir (ar) rodmenis, Tiekėjas turi teisę perskaičiuoti laikotarpiu nuo karšto vandens tiekėjo paskutinės karšto vandens skaitiklio patikrinimo dienos, bet ne ilgesniu kaip teisės aktuose nustatytam senaties terminui Vartotojo suvartoto karšto vandens kiekį. Galutinį perskaičiuojamo laikotarpio terminą nustato karšto vandens Tiekėjo sudaryta komisija. Vartotojo suvartotas karšto vandens kiekis už perskaičiuojamą laikotarpį nustatomas taikant teisės akte, Vandens vartojimo normos RSN 26-90, patvirtintos LR statybos ir urbanistikos ministerijos ir LR aplinkos apsaugos departamento 1991 m. birželio 24 d. įsakymu Nr. 79/76, nurodytas geriamojo vandens suvartojimo normas padauginant iš laikotarpio trukmės.

11. Skaičiuojant sunaudojimą pagal normas (kai yra Vartotojo kaltė), žmonių skaičius nustatomas pagal faktiškai gyvenančiųjų skaičių. Nepavykus jo nustatyti, skaičiuojama pagal deklaravusių gyvenamąją vietą gyventojų skaičių.

12. Tiekėjui iš anksto raštu pranešus, o Vartotojui atsisakius įsileisti Tiekėjo atstovą patikrinti karšto vandens apskaitos prietaiso būklę ir (ar) rodmenis, sunaudotas karšto vandens kiekis nustatomas pagal 2009-03-10 Valstybinės kainos ir energetikos kontrolės komisijos nutarimu Nr. 03-26 patvirtintą metodiką.

13. Šilumos kiekis karšto vandens temperatūrai palaikyti Pastato karšto vandens sistemoje nustatomas pagal įvadinio šilumos apskaitos prietaiso rodmenis ir paskirstomas (išdalijamas) vartotojams pagal Valstybės energetikos reguliavimo tarybos rekomenduojamus taikyti ar su ja suderintus metodus, kuriuos Pastato butų ir kitų patalpų savininkai pasirenka Civilinio kodekso nustatyta tvarka, ir kitus taikytinus teisės aktus. Kol vartotojai pasirenka metodą, taikomas Pastato šildymo ir karšto vandens sistemą ir įrengtus atsiskaitomuosius apskaitos prietaisus atitinkantis metodas.

14. Vartotojas gali pareikalauti, kad būtų atlikta neeilinė karšto vandens skaitiklio patikra. Vartotojas sumoka už neeilinei patikrai Tiekėjo patirtas sąnaudas, jeigu jis tokios patikros reikalavo ir buvo nustatyta, kad karšto vandens skaitiklis atitinka jam nustatytus metrologinius reikalavimus. Jeigu nustatoma, kad karšto vandens skaitiklis netinkamas naudoti, už atliktą patikrą moka Tiekėjas. Tiekėjas, abejodamas dėl karšto vandens skaitiklio matavimo teisingumo, gali savo nuožiūra ir lėšomis atlikti neeilinę karšto vandens skaitiklio patikrą.

15. Karšto vandens skaitiklio patikra atliekama teisės aktuose nustatyta tvarka.

16. Šilumos, Karšto vandens kainos ir karšto vandens apskaitos ar atsiskaitomųjų karšto vandens apskaitos prietaisų aptarnavimo mokestis nustatomi ir keičiami bei apie jų pakeitimą pranešama Vartotojui teisės aktų nustatyta tvarka. Atsiskaitomųjų karšto vandens apskaitos prietaisų aptarnavimo mokestis taikomas tik Tiekėjo įrengtiems atsiskaitomiesiems karšto vandens apskaitos prietaisams.

17. Vartotojas moka už pateiktą karštą vandenį ir suteiktas paslaugas Sutartyje ir teisės aktuose nustatyta tvarka. Tiekėjas ne vėliau kaip iki mėnesio 25 dienos viešai (visuomenės informavimo priemonėse bei Tiekėjo interneto

svetainėje) informuoja buitinius karšto vandens vartotojus apie apskaičiuotas karšto vandens kainas, kurios įsigalioja nuo kito mėnesio pirmos dienos.

V. ATSISKAITYMO TVARKA

18. Vartotojas už per ataskaitinį mėnesį suvartotą karštą vandenį, šilumą karšto vandens temperatūrai palaikyti Pastato karšto vandens sistemoje, karšto vandens apskaitos prietaisų aptarnavimą ir kitas paslaugas atsiskaito pagal Tiekėjo pateiktą atsiskaitymo dokumentą (mokėjimo pranešimą ar sąskaitą). Atsiskaitymo terminas yra ne vėlesnis kaip iki paskutinės po ataskaitinio mėnesio kalendorinės dienos. Mokėjimo įskaitymo data – piniginių lėšų įskaitymo į Tiekėjo banko sąskaitą data.

19. Sutartyje nustatytu terminu neatsiskaičius atsiskaitymo dokumente nurodytos sumos, Vartotojui gali būti skaičiuojami 0,02 proc. dydžio delspinigiai nuo laiku nesumokėtos sumos už kiekvieną pradelstą dieną. Tiekėjas mokėjimo pranešime nurodo Vartotojui apskaičiuotus delspinigius už laiku nesumokėtas sumas.

20. Vartotojas už suvartotą karštą vandenį, už kurį Sutartyje nustatytu terminu nesumokėta, moka karšto vandens skaitiklių rodmenų deklaravimo dieną galiojančiomis karšto vandens kainomis.

21. Jei Vartotojas apmoka dalį Tiekėjo sąskaitoje nurodytos sumos, jo įmoka paskirstoma Civilinio kodekso 6.54 str. I, 2, 3, 4 dalyse nustatyta tvarka. Šalys taip pat susitaria, kad jei yra susidariusios kelios tos pačios rūšies skolos (Civilinio kodekso 6.55 straipsnis), neatsižvelgiant į mokėjimo dokumentuose nurodytą įmokų paskirtį, visos Vartotojo įmokos pirmiausiai yra užskaitomos seniausios skolos padengimui, nepriklausomai, ar skola yra priteista ir vyksta priverstinis skolos išieškojimas.

22. Dėl Tiekėjo kaltės vykdant teisės aktuose įtvirtintus licencijuojamos veiklos įpareigojimus susidariusi Vartotojo skola už suvartotą karštą vandenį iš Vartotojo gali būti išieškoma ne daugiau kaip už du mėnesius, ėjusius prieš einamąjį mėnesį, neskaičiuojant netesybų už visą klaidingai skaičiuotą laikotarpį. Permoka už suvartotą karštą vandenį Vartotojui skaičiuojama už visą klaidingai skaičiuotą laikotarpį ir įskaitoma į būsimus atsiskaitymus už karštą vandenį arba grąžinama Vartotojui.

VI. KARŠTO VANDENS TIEKIMO TVARKA IR KARŠTO VANDENS TIEKIMO RIBOJIMO AR NUTRAUKIMO SĄLYGOS

23. Vartotojas, naudojantis karštą vandenį savo buitiniams reikmėms, gali naudoti tiek karšto vandens, kiek jam reikia.

24. Tiekėjas gali apriboti arba nutraukti karšto vandens tiekimą:

24.1. kai nustatoma, kad pastato karšto vandens sistema ar Vartotojo įrenginiai kelia grėsmę žmonių gyvybei ar saugumui;

24.2. jeigu Vartotojas už patiektą karštą vandenį neatsiskaito nustatytu laiku;

24.3. avarijos, ekstremalios energetikos padėties atvejais;

24.4. dėl būtinų remonto ir kitų sistemų prijungimo darbų, įspėjusi Vartotojus Sutartyje nustatyta tvarka;

24.5. kai nutraukiamas ar apribojamas karšto vandens tiekimas savivaldybės tarybos sprendimu ar Lietuvos Respublikos Vyriausybės nutarimu;

24.6. Sutarties šalių susitarimu, kai nutraukiama Sutartis ir Vartotojas yra visiškai atsiskaitęs už suvartotą karštą vandenį;

24.7. kai Vartotojas neleidžia tinkamai prižiūrėti karšto vandens sistemų ir (arba) patikrinti karšto vandens kiekio matavimo priemonių.

25. Sutarties 24.2 punkte nustatytu atveju Tiekėjas raštu informuoja Vartotoją ne vėliau kaip prieš 10 darbo dienų iki karšto vandens tiekimo nutraukimo.

26. Jei karšto vandens tiekimas nutrauktas vadovaujantis Sutarties 24.2 punktu, karšto vandens tiekimas atnaujinamas, kai Vartotojas sumoka išskolinimus už karšto vandens vartojimą (nepriemokas) bei karšto vandens tiekimo nutraukimo ir tiekimo atnaujinimo išlaidas, patirtas dėl jo kaltės.

27. Vartotojui karštas vanduo tiekiamas nepertraukiamai, išskyrus Sutartyje nurodytas pertraukas ir 24 punkte nustatytus atvejus.

28. Vartotojai, Civilinio kodekso ir Šilumos ūkio įstatymo nustatyta tvarka priėmę sprendimą ir apie tai raštu pranešę Tiekėjui, turi teisę pasirinkti kitą karšto vandens tiekėją arba apsirūpinimo karštu vandeniu būdą.

29. Tiekėjas nedelsdamas turi pranešti Vartotojui apie karšto vandens sistemoje įvykusią avariją. Vartotojas, gavęs pranešimą apie karšto vandens sistemoje įvykusią avariją, privalo vykdyti Tiekėjo nurodymus.

VII. INFORMACIJOS PATEIKIMO TVARKA

30. Tiekėjas su Sutarties vykdymu susijusius pranešimus, pvz.: apie nepriemokas, išskolinimus, delspinigius, permokas siunčia Vartotojui kartu su mokėjimo dokumentais arba atskiru raštu Sutartyje jo nurodytu paštu ir (ar) telefonu ir (ar) elektroniniu paštu.

31. Vartotojas informuojamas apie karšto vandens tiekimo numatomus nutraukimus (ribojimus) raštu visuomenės informavimo priemonėmis ar kitais būdais bei Tiekėjo interneto svetainėje. Vartotojui informaciją apie karšto vandens tiekimo numatomus nutraukimus (ribojimus), remonto darbus turi teisę teikti ir valdytojas.

32. Tiekėjo informacija skelbiama Tiekėjo interneto svetainėje, nurodytoje Sutartyje.

VIII. KARŠTO VANDENS TIEKĖJO TEISĖS IR PAREIGOS

33. Tiekėjas privalo:

- 33.1. vykdyti veiklą taip, kad užtikrintų patikimą, saugų karšto vandens tiekimą iki tiekimo–vartojimo ribos;
- 33.2. tvarkyti tiekiamo karšto vandens apskaitą;
- 33.3. užtikrinti, kad Vartotojui būtų suteikta išsami informacija apie karšto vandens skaitiklių priežiūrą, rodmenų fiksavimą, jų užraktus, plombas, lipdukus ar kitas Tiekėjo taikomas apsaugos priemones;
- 33.4. informuoti Vartotoją visuomenės informavimo priemonėmis ir Tiekėjo interneto svetainėje, raštu ar kitais būdais apie karšto vandens kainas;
- 33.5. informuoti Vartotoją visuomenės informavimo priemonėmis apie neplanuotą karšto vandens tiekimo nutraukimą;
- 33.6. užtikrinti, kad Vartotojas ne vėliau kaip prieš 10 kalendorinių dienų iki remonto darbų pradžios būtų informuotas visuomenės informavimo priemonėmis raštu apie numatomą karšto vandens tiekimo apribojimą ar nutraukimą dėl būtinų karšto vandens, šilumos ir geriamojo vandens sistemų remonto darbų ir kitų sistemų prijungimo;
- 33.7. Vartotojui pageidaujant, suteikti informacijos apie karšto vandens kokybę, jų parametrų pasikeitimą;
- 33.8. užtikrinti Vartotojams galimybę pasirinkti mokėjimo už suvartotą karštą vandenį būdą;
- 33.9. pateikiamose Vartotojams sąskaitose, mokėjimo pranešimuose, kituose dokumentuose, jų elektroniniuose atitikmenyse ar kitais būdais teikti informaciją Vartotojams apie atsiskaitymo už suvartotą karštą vandenį būdus;
- 33.10. užtikrinti, kad Vartotojas būtų konsultuojamas karšto vandens sistemos įrengimo klausimais, gautų informacijos karšto vandens sistemų eksploataavimo ir efektyvaus karšto vandens vartojimo klausimais;
- 33.11. užtikrinti, kad Vartotojo rašytiniu prašymu būtų atlikta neeilinė karšto vandens kiekio skaitiklio metrologinė patikra;
- 33.12. savininko arba Vartotojo prašymu, Vartotojo nurodytam energijos taupymo paslaugų teikėjui teikti informaciją apie Vartotojo suvartotos šilumos energijos karštam vandeniui ruošti atsiskaitymo dokumentus (sąskaitas) ir palyginamąjį praėjusių metų to paties laikotarpio suvartojimą;
- 33.13. Tiekėjo interneto svetainėje arba savitarnos svetainėje pateikti nuorodą į valstybės institucijų skelbiamų vartotojų organizacijų, energetikos agentūrų ar panašių organizacijų kontaktinę informaciją, įskaitant interneto svetainių adresus, kuriose galima gauti informacijos apie esamas energijos vartojimo efektyvumo didinimo priemones, lyginamąsias galutinių energijos vartotojų charakteristikas ir energiją naudojančios įrangos technines specifikacijas;
- 33.14. Vartotojo prašymu raštu ir (ar) elektroninių ryšių priemonėmis teikti aiškias ir suprantamas prognozes dėl ateinančių metų karšto vandens kainų, išreikštų eurais ir euro centais už kubinį metrą;
- 33.15. Teisės aktų nustatyta tvarka įrengti karšto vandens skaitiklius butuose ir kitose patalpose, juos prižiūrėti, atlikti jų patikrą už nustatytą karšto vandens skaitiklių aptarnavimo mokesį, patvirtintą savivaldybės tarybos sprendimu.

34. Tiekėjo teisės:

- 34.1. Pardavėjo atstovui, iš anksto, ne vėliau kaip prieš 24 valandas, raštu įspėjus arba suderinus apsilankymo laiką ir pateikus darbuotojo pažymėjimą, netrukdomai apžiūrėti Vartotojui priklausančių karšto vandens įrenginių, turinčių tiesioginę įtaką karšto vandens tiekimo įrenginių darbui bei karšto vandens tiekimo kitiems vartotojams režimui, būkle;
- 34.2. Sustabdyti ar apriboti karšto vandens tiekimą Taisyklėse nurodyta tvarka;
- 34.3. Abejojant dėl karšto vandens skaitiklių matavimo teisingumo, savo nuožiūra atlikti neeilinę karšto vandens skaitiklio patikrą.

IX. BUITINIO KARŠTO VANDENS VARTOTOJO TEISĖS IR PAREIGOS

35. Vartotojas privalo:

- 35.1. už suvartotą karštą vandenį atsiskaityti pagal karšto vandens skaitiklių rodmenis ir pateiktą mokėjimo pranešimą ar sąskaitą arba, atsiskaitymo dokumentuose nurodęs suvartotą karšto vandens kiekį pagal karšto vandens skaitiklio rodmenis;
- 35.2. nustatyta tvarka ir terminais atsiskaityti už suvartotą karštą vandenį ir kitus mokėjimus pagal Sutartį, Sutartyje numatyta tvarka ir terminais deklaruoti skaitiklių parodymus;
- 35.3. užtikrinti karšto vandens skaitiklių, jų plombų ir lipdukų saugumą, apsaugą nuo mechaninių pažeidimų, tvarkingą buitinių karšto vandens prietaisų techninę būklę;
- 35.4. apmokėti neeilinės karšto vandens skaitiklio patikros metu patirtas išlaidas, jeigu Vartotojo prašymu patikrinus karšto vandens skaitiklį nustatoma, kad karšto vandens kiekio skaitiklis atitinka jai nustatytus metrologinius reikalavimus;
- 35.5. nedelsdamas informuoti Tiekėjo, šilumos tiekėjo ir (ar) geriamojo vandens tiekėjo avarinę tarnybą ir pastato šildymo bei karšto vandens sistemų prižiūrėtoją (Sutartyje nurodytu būdu) apie Vartotojo sistemos avarijas, sutrikimus ir gedimus;
- 35.6. nedelsdamas informuoti Tiekėją apie karšto vandens skaitiklių sugadinimą, jų darbo sutrikimus, pažeistas plombas, lipdukus ar kitokius pažeidimus;
- 35.7. be Tiekėjo žinios nemontuoti naujų, nekeisti karšto vandens skaitiklių, nekeisti patalpų, kuriose įrengti buitiniai karšto vandens prietaisai, paskirties, savo lėšomis atstatyti savavališkai pakeistos karšto vandens sistemos

būklę ir atlyginti kitų asmenų dėl to patirtą žalą;

35.8. leisti Tiekėjo, šilumos tiekėjo ir geriamojo vandens tiekėjo avarinės tarnybos ar valdytojo arba prižiūrėtojo darbuotojams, įvykus avarijai ar nustačius kitą karšto vandens tiekimo sistemos pažeidimą, atlikti darbus Vartotojui priklausančioje patalpoje;

35.9. užtikrinti, kad Tiekėjo, Prižiūrėtojo ar valdytojo atstovai ar darbuotojai, pateikę pažymėjimus ir iš anksto raštu perspėję apie atvykimą, nuo 8 iki 20 val. galėtų pagal savo kompetenciją tikrinti karšto vandens įrenginių, karšto vandens skaitiklių, buitinių karšto vandens prietaisų techninę būklę, eksploataavimo sąlygas, atsiskaitymo už karštą vandenį teisingumą, atlikti karšto vandens skaitiklių keitimą, patikrą;

35.10. ne vėliau kaip prieš 10 darbo dienų raštu informuoti Tiekėją, jei keičiasi Vartotojo butų ar kitų patalpų savininkas;

35.11. Išvykus ilgesniam kaip trijų mėnesių laikotarpiui raštu informuoti apie tai Tiekėją;

35.12. nutraukdamas Sutartį nurodyti karšto vandens skaitiklio rodmenis ir visiškai atsiskaityti už suvartotą karštą vandenį ir kitus mokėjimus pagal Sutartį.

36. Vartotojas turi teisę:

36.1. reikalauti iš Tiekėjo, kad Tiekėjas užtikrintų nenutrūkstamą aprūpinimą Taisyklėse, Sutarties sąlygose ir kituose teisės aktuose nustatytus saugos ir kokybės reikalavimus atitinkančiu karštu vandeniu;

36.2. reikalauti žalos atlyginimo iš Tiekėjo, jei Tiekėjas neužtikrina pagal Sutartį tiekiamo karšto vandens kokybės reikalavimų, reguliaraus tiekimo, kiekio, nevykdo ar netinkamai vykdo Taisyklių, Sutarties nuostatas;

36.3. gauti iš Tiekėjo informaciją apie karšto vandens kokybę, parametrų pasikeitimą, planuojamus karšto vandens tiekimo apribojimus, saugų ir efektyvų karšto vandens sistemos naudojimą, jos plėtrą, karšto vandens kainas ir buitiniam karšto vandens vartotojui teikiamas paslaugas;

36.4. pasirinkti mokėjimo už suvartotą karštą vandenį būdą, taip pat gauti iš Tiekėjo informaciją apie galimus atsiskaitymo būdus;

36.5. reikalauti paaiškinimo, koku pagrindu Tiekėjas skaičiuoja nepriemoką už suvartotą karštą vandenį;

36.6. visas procedūras, susijusias su paslaugų įgijimu ar paslaugos teikimo veiklos vykdymu, atlikti per atstumą, elektroninėmis priemonėmis per kontaktinį centrą arba tiesiogiai kreipiantis į Tiekėją;

36.7. reikalauti, kad Tiekėjas Vartotojo nurodytam energijos taupymo paslaugų teikėjui teiktų informaciją apie Vartotojo suvartotos šilumos energijos karštam vandeniui ruošti atsiskaitymo dokumentus (sąskaitas) ir palyginamąjį praėjusių metų to paties laikotarpio suvartojimą;

36.8. reikalauti, kad Tiekėjas raštu ir (ar) elektroninių ryšių priemonėmis teiktų aiškias ir suprantamas prognozes dėl ateinančių metų karšto vandens kainų, išreikštų eurais ir euro centais už kubinį metrą.

XII. KARŠTO VANDENS TIEKĖJO IR BUITINIO KARŠTO VANDENS VARTOTOJO ATSAKOMYBĖ

37. Tiekėjas dėl Sutarties nevykdymo ar netinkamo vykdymo teisės aktų nustatyta tvarka privalo atlyginti Vartotojui atsiradusią žalą.

38. Tiekėjas neatsako už pasekmes, jei buitinis Vartotojas neleidžia atlikti karšto vandens sistemos priežiūros ar remonto darbų, karšto vandens skaitiklio keitimo ar neužtikrina tinkamos techninės karšto vandens skaitiklių priežiūros.

39. Nė viena Sutarties šalių neatsako už Sutarties nevykdymą, jei tas nevykdymas bus nenugalimos jėgos (*force majeure*) padarinys. Pasibaigus nenugalimai jėgai (*force majeure*), Sutarties šalis privalo nedelsdama įvykdyti įsipareigojimus, jeigu įmanoma juos įvykdyti, kurių nevykdė iki nenugalimos jėgos (*force majeure*), jeigu šalys nesusitarė kitaip.

40. Vartotojas privalo atlyginti Tiekėjo at kitų asmenų patirtus nuostolius dėl Vartotojo neteisėtų veiksmų, įskaitant, bet neapsiribojant, už karšto vandens skaitiklio sugadinimą, savavališką karšto vandens skaitiklio keitimą, plombų, lipdukų pažeidimą, įrengtą karšto vandens skaitiklio aplankos liniją, priverstinai stabdomą arba kitaip gadinamą karšto vandens skaitiklio mechanizmą, dėl Vartotojo pateiktų klaidingų duomenų suvartoto karšto vandens ir (ar) šilumos sąnaudoms apskaičiuoti ar pažeistų kitų Sutarties sąlygų.

XIII. SUTARTIES GALIOJIMO TERMINAS, JOS PAKEITIMO BEI NUTRAUKIMO SĄLYGOS

41. Sutartis sudaroma neterminuotai. Sutartis įsigalioja nuo jos pasirašymo momento.

42. Sutarties pasirašymu laikomas ir toks atvejis, kai Vartotojas pasirašo Sutartį elektroninių ryšių priemonėmis (pasirašant planšetėje).

43. Šalių susitarimu Vartotojui Tiekėjo savitarnos svetainėje elektroniniu būdu patvirtinus Sutarties pasirašymą ir tokiu būdu sutikus su Sutarties sąlygomis, arba pasirašius Sutartį sertifikuotu elektroniniu parašu, laikoma, jog Vartotojas (Tiekėjo savitarnos svetainėje užregistruotas asmuo) pasirašė Sutartį elektroninėmis ryšių priemonėmis.

44. Ateityje Šalių susitarimai dėl paslaugų ir jų teikimo sąlygų gali būti užfiksuoti ne tik pasirašant įprastą Sutartį, bet ir kitais šiuolaikiškais ir patogiais būdais: Vartotojui pažymėjus savo pasirinkimus savitarnos svetainėje, sutarus sąlygas elektroniniu paštu.

45. Sutartis gali būti keičiama Sutarties šalių tarpusavio susitarimu.

46. Sutartį pasirašęs Vartotojas turi teisę vienašališkai nutraukti sudarytą Sutartį. Nutraukiant Sutartį, Vartotojas privalo visiškai atsiskaityti su Tiekėju.

47. Sutartis nutraukiama Sutarties šalių rašytiniu susitarimu arba kitais teisės aktuose nustatytais atvejais.

Sutarties nutraukimas ar pasibaigimas neatleidžia Vartotojo nuo prievolės visiškai atsiskaityti su Tiekėju pagal Sutartį.

XIV. GINČŲ NAGRINĖJIMO TVARKA, BAIGIAMOSIOS NUOSTATOS

48. Visi Šalių ginčai kylantys tarp Tiekėjo ir Vartotojo dėl Sutarties vykdymo sprendžiami Šalių tarpusavio sutarimu. Nepavykus ginčų išspręsti tarpusavio sutarimu, jie sprendžiami Lietuvos Respublikos teisės aktų nustatyta tvarka teismuose ar kitose teisės aktuose nurodytose ikiteisminio ginčų nagrinėjimo institucijose. Vartotojų ir šilumos ir (ar) karšto vandens tiekėjų ginčai nagrinėjami Lietuvos Respublikos energetikos įstatyme nustatyta tvarka.

49. Teisė aktų nustatyta tvarka Vartotojo ir Tiekėjo skundus ir vartojimo ginčus nagrinėja:

49.1. Valstybinė energetikos reguliavimo taryba, internetinė svetainė www.vert.lt;

49.2. Valstybinė vartotojų teisių apsaugos tarnyba, internetinė svetainė www.vvtat.lt;

49.3. Savivaldybės vykdomoji institucija – Jonavos rajono savivaldybė, internetinė svetainė www.jonava.lt.

50. Informacija apie šilumos vartojimo efektyvumo didinimo priemones, konsultacinius centrus, energetikos agentūras bei jų kontaktinė informacija skelbiama Tiekėjo internetinėje svetainėje www.jonavosst.lt.

51. Vykdydamas šią Sutartį, Tiekėjas tvarko šioje Sutartyje nurodytus Vartotojo asmens duomenis. Plačiau apie Vartotojo teises ir tai, kaip Tiekėjas vykdo asmens duomenų tvarkymą - prie šios Sutarties pridedamame Pranešime apie asmens duomenų tvarkymą ir Tiekėjo interneto svetainėje www.jonavosst.lt.

52. Vadovaujantis asmens duomenų teisinės apsaugos reikalavimais, visa informacija Vartotojui apie Sutarties sąlygų vykdymą bus teikiama šioje Sutartyje nurodytais būdais (Sutartyje nurodytu Vartotojo adresu, telefono numeriu, elektroninio pašto adresu ar informaciją pateikiant savitarnos portale). Pageidaujamus informacijos gavimo būdus Vartotojas gali keisti bei pildyti pateikdamas atskirą rašytinį prašymą.

53. Jeigu kuri nors Sutarties nuostata prieštarauja Lietuvos Respublikos teisės aktams arba, pasikeitus teisės aktams tokia tampa, ar dėl kokių kitų priežasčių negalioja, kitos Sutarties nuostatos lieka galioti.

54. Šalys patvirtina, kad su visomis Sutarties sąlygomis susipažino iki jos pasirašymo, Sutarties sąlygų esmę ir prasmę suprato ir su jomis sutinka bei Sutartį pasirašo kaip atitinkančią jų valią.

55. Sutartis sudaryta dviem egzemplioriais – po vieną kiekvienai Šaliai.

56. Tiekėjo atsakingi padaliniai: Abonentinė tarnyba (atsiskaitymo, sąskaitų klausimais) – tel.: 0 349 77127, Priežiūros paslaugų tarnyba (techninės priežiūros ir vandens skaitiklių įrengimo/keitimo klausimais) – tel.: 0 349 50577.

57. Sutarties priedai yra neatskiriama Sutarties dalis:

Priedas Nr.1 – Šilumos perdavimo tinklų, šildymo ir karšto vandens sistemos nuosavybės bei priežiūros ribų, šilumos ir (ar) karšto vandens pirkimo–pardavimo vietos ir tiekimo–vartojimo ribos nustatymo aktas;

Priedas Nr. 2 – Pranešimas apie asmens duomenų tvarkymą.

Karšto vandens tiekėjas
UAB „Jonavos šilumos tinklai“
Įgaliotas asmuo

Vartotojas

(pareigos, vardas, pavardė, parašas)

(vardas, pavardė, parašas)

ŠILUMOS PERDAVIMO TINKLŲ, ŠILDYMO IR KARŠTO VANDENS SISTEMOS NUOSAVYBĖS BEI PRIEŽIŪROS RIBŲ, ŠILUMOS IR (AR) KARŠTO VANDENS PIRKIMO–PARDAVIMO VIETOS IR TIEKIMO–VARTOJIMO RIBOS NUSTATYMO AKTAS

Šilumos ir karšto vandens perdavimo tinklų, pastato šilumos įrenginių nuosavybės bei priežiūros ribų, šilumos ir (ar) karšto vandens pirkimo – pardavimo vietos ir tiekimo – vartojimo ribos schema

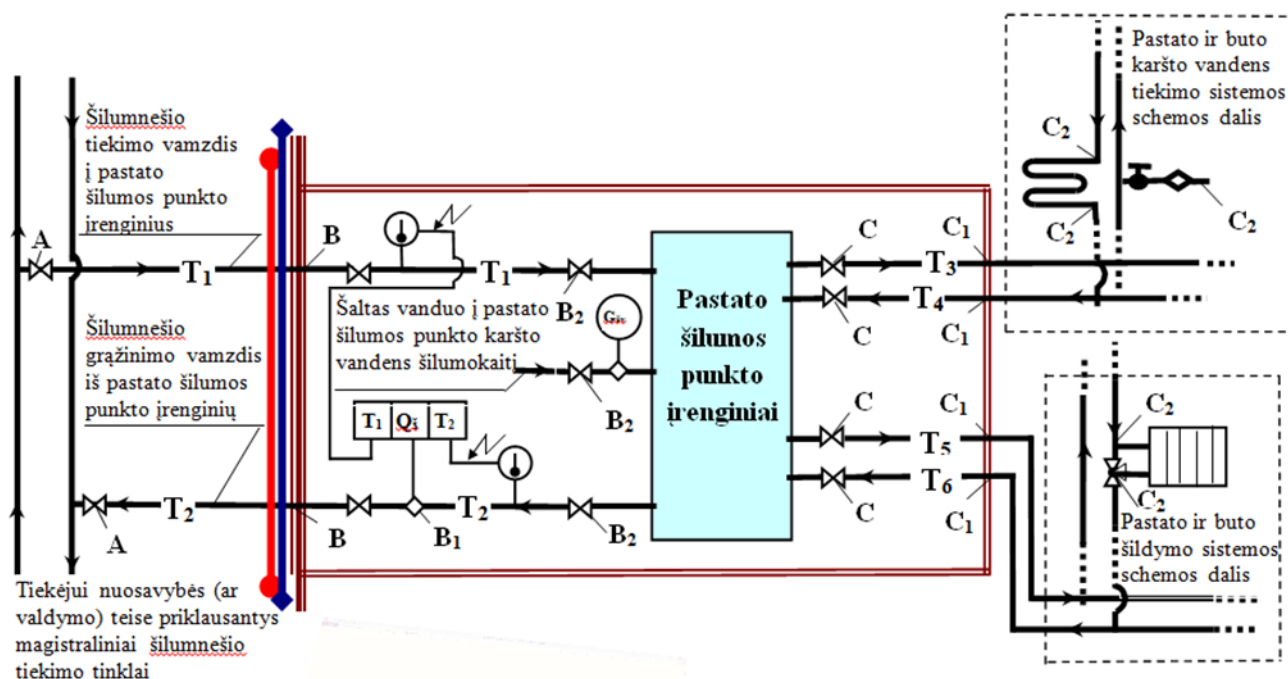









Šilumos ir karšto vandens perdavimo tinklų, pastato šilumos įrenginių nuosavybės bei atsakomybės už jų priežiūrą bei techninę būklę suderintos ribos:

- Šilumos tiekėjui** nuosavybės (ar valdymo) teise ir **Vartotojui** bendrosios nuosavybės teise priklausančių tinklų skiriamosios ribos schemoje pažymėtos simboliu: 
 - A÷B - K.v. Tiekėjui** nuosavybės (ar valdymo) teise priklausančios šilumnešio tinklai (iki pastato sienos);
 - nuo B iki C₂** – **Vartotojui** nuosavybės ir/ar bendrosios nuosavybės teise priklausančios šilumnešio tinklai, pastato šildymo ir karšto vandens tiekimo sistemos bei kiti pastato bei Vartotojo buto/patalpos šilumos ir/ar karšto vandens įrenginiai.

Pastabos:

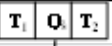
- Šalys patvirtina, kad aukščiau nurodytoje schemoje pažymėtas indeksu **B₁** atsiskaitomasis šilumos apskaitos prietaisas bei **Vartotojui** bute ar kitose patalpose sumontuotas karšto vandens kiekio apskaitos prietaisas \diamond (jei įrengtas **Tiekėjo** ir jam priklauso), priklauso tiekėjui nuosavybės (ar valdymo) teise bei priskiriami jo eksploatacinei atsakomybei.
 - Tuo atveju, jei pastato šilumos punkto įrenginiai nuosavybės teise priklauso ne **Vartotojui** (kaip pastato bendrojo naudojimo objektų bendraturčiui), o tretiesiems asmenims, aukščiau nurodytoje schemoje tokiems asmenims ir **Vartotojui** bendrosios nuosavybės teise priklausančių tinklų skiriamoji riba nustatoma atsižvelgiant į faktines aplinkybes. Už šilumos punkto eksploatavimą (priežiūrą) visais atvejais atsako pastato **Vartotojų** pasirinktas Prižiūrėtojas.
- Tiekėjo** eksploatacinės atsakomybės (šilumos ir (ar) karšto vandens priežiūros) riba schemoje pažymėta simboliu: 
 - A÷B–Tiekėjo** eksploatuojami šilumos ir karšto vandens įrenginiai, bei atsiskaitomasis šilumos apskaitos prietaisas (**B₁**);
 - Vartotojui** ir kitiems pastato butų (patalpų) savininkams bendrosios nuosavybės teise priklausančių šilumos ir karšto vandens sistemų bei įrenginių tinkamą priežiūrą ir tvarkymą užtikrina jų pasirinktas pastato šildymo ir karšto vandens sistemų prižiūrėtojas.
 - Vartotojo** buto ir kitos patalpos karšto vandens įrenginių priežiūrą atlieka **Vartotojas** (šių įrenginių savininkas) savo lėšomis.

4. Kiti schemos žymėjimai:

T1, T2 – šilumnešio tinklai į (-iš) pastato šilumos punkto įrenginius;	 – uždaromoji armatūra;
 – pastato siena;	T5, T6 – šilumnešio tinklai į (-iš) pastato (-ų) šildymo
 – šilumos punkto pertvaros;	T3, T4 – karšto vandens tiekimo tinklai;
 – geriamojo vandens prieš karšto vandens šilumokaitį skaitiklis;	 – atsiskaitomas šilumos apskaitos prietaisas (pastato vartotojų sunaudotos šilumos apskaitos taškas);
 – paduodamo ir grįžtamo termofikacinio vandens temperatūros jutikliai;	 – buto vonios šildytuvas;
 – šildymo prietaiso trieigis reguliavimo čiaupas;	 – karšto vandens ventilis su vandens skaitikliu;

Karšto vandens tiekėjas
UAB „Jonavos šilumos tinklai“
Įgaliotas asmuo

Vartotojas

 (pareigos, vardas, pavardė, parašas)

 (vardas, pavardė, parašas)

Priedas Nr.2
INFORMACINIS PRANEŠIMAS
APIE JŪSŲ ASMENS DUOMENŲ TVARKYMĄ

Siekdami užtikrinti tinkamą asmens duomenų tvarkymą pagal Bendrojo duomenų apsaugos reglamento (BDAR) reikalavimus, šiuo pranešimu informuojame apie Jūsų asmens duomenų tvarkymą.

1. Informacija apie tvarkomus duomenis, jų tvarkymo tikslą, teisinį pagrindą.

	Duomenų tvarkymo tikslas	Tvarkomi Jūsų asmens duomenys	Teisiniai pagrindai
1.	Šilumos ir karšto vandens pirkimo – pardavimo sutarčių sudarymo ir vykdymo bei su tuo susijusių teisinių prievolių viešiesiems šilumos ir karšto vandens tiekėjams vykdymo tikslu	Autentifikavimo ir kontaktiniai duomenys, duomenys apie nekilnojamojo turto objektą, duomenys, susiję su paslaugų teikimu, kiti duomenys, kurių tvarkymą nustato teisės aktai	<ul style="list-style-type: none"> • duomenys tvarkomi todėl, kad tai būtina su Jumis sudarytų sutarčių vykdymui (BDAR 6 str. 1 d. (b) p.) • duomenys tvarkomi vykdant Bendrovės teisinės prievolės, nustatytas teisės aktuose (BDAR 6 str. 1 d. (c) p. (konkretūs teisės aktai – LR Šilumos ūkio įstatymas, Šilumos tiekimo ir vartojimo taisyklės, Šilumos pirkimo-pardavimo sutarčių standartinių sąlygų aprašas, LR Piniginės socialinės paramos nepasiturintiems gyventojams įstatymas, LR Pridėtinės vertės mokesčio įstatymas ir kt.)
2.	Mokėjimų už paslaugas apskaičiavimo ir administravimo bei įsiskolinimų administravimo tikslu	Autentifikavimo ir kontaktiniai duomenys, duomenys apie nekilnojamojo turto objektą, duomenys, susiję su paslaugų teikimu, informacija apie asmenų kreditingumą, kiti duomenys, kurių tvarkymą nustato teisės aktai	
3.	Kitų teisės aktuose numatytų viešojo šilumos ir karšto vandens tiekėjo teisinių prievolių ir sutarčių su trečiaisiais asmenimis vykdymo tikslu	Autentifikavimo ir kontaktiniai duomenys, kiti duomenys, kurių tvarkymą nustato teisės aktai	<ul style="list-style-type: none"> • asmens kodas tvarkomas tik turint Jūsų sutikimą (BDAR 6 str. 1 d. (a) p.)
4.	Prašymų (pateiktų raštu, el. paštu, per interneto svetainės pokalbių („chat“) kanalą ir kitais būdais) nagrinėjimo bei informacijos apie Bendrovės veiklą ir teikiamas paslaugas teikimo tikslu	Autentifikavimo ir kontaktiniai duomenys, duomenys apie turtą, sandorius, šeiminių bei turčinę padėtį, suvartojimo rodikliai, kiti duomenys, kurių tvarkymą nustato teisės aktai arba kiti duomenys, kuriuos Jūs pateikiate, teikdami prašymus, klausimus ir pan.	
5.	Tiesioginės rinkodaros ir klientų apklausų organizavimo tikslu	Autentifikavimo ir kontaktiniai duomenys, kiti duomenys, kurių tvarkymą nustato teisės aktai	<ul style="list-style-type: none"> • tvarkoma tik turint Jūsų sutikimą, t.y. BDAR 6 str. 1 d. (a) p. nurodytu pagrindu
6.	Bendrovės aptarnavimo bei teikiamų konsultacijų telefonu kokybės, prašymų ir skundų nagrinėjimo objektyvumo užtikrinimo, kylančių ginčų nagrinėjimo, operatyvaus avarijų ir gedimų nustatymo ir likvidavimo tikslu	Telefono numeris, pokalbio data ir laikas, kita informacija, kurią pateikiate telefoninio pokalbio metu	<ul style="list-style-type: none"> • Tvarkoma Bendrovės, Jūsų ir (ar) trečiųjų asmenų teisėtiems interesams ginti (BDAR 6 str. 1 d. (f) p.) • Telefono pokalbių įrašai tvarkomi tik turint Jūsų sutikimą (BDAR 6 str. 1 d. (a) p.)
7.	Bendrovės turto bei asmenų apsaugos nuo galimų neteisėtų veiksmų ir nelaimingų atsitikimų tikslu	Vaizdo įrašas	
8.	Siekiant užtikrinti Bendrovės turto apsaugą ir kontroliuoti patekimą į jos teritoriją tvarkomi į Bendrovės teritoriją pro įvažiavimo vartus planuojančių įvažiuoti asmenų, kurie skambina vartų atidarymo telefono numeriu duomenys	Telefono numeris, skambučio laikas (jei asmuo turi iš anksto suteiktas prieigos teises – papildomai tvarkoma vardas, pavardė, duomenys apie vartų atidarymo/uždarymo (skambinimo) laiką pagal skambutį)	<ul style="list-style-type: none"> • Tvarkoma Bendrovės teisėtiems interesams ginti (BDAR 6 str. 1 d. (f) p.)

2. **Duomenų valdytojas** – Uždaroji akcinė bendrovė „Jonavos šilumos tinklai“ (juridinio asmens kodas 156737189, adresas Klaipėdos g. 8, Jonava)

3. **Duomenų apsaugos pareigūno kontaktai** nurodyti Bendrovės interneto svetainėje www.jonavosst.lt

4. **Asmens duomenų gavėjai.** Jūsų asmens duomenys gali būti perduoti: teisės aktų numatytais atvejais – atitinkamoms valstybės institucijoms ir įstaigoms (pvz. Valstybės duomenų agentūra, Valstybinio socialinio draudimo fondo valdyba, Valstybinė

mokesčių inspekcija prie LR finansų ministerijos, teisėsaugos institucijos) bei kitiems asmenims (skolų administravimo įmonės, kreditingumą vertinančios įmonės, antstoliai, teisinės paslaugas teikiantys subjektai, profesinės sąjungos, komerciniai bankai, kita), Lietuvos Respublikos dokumentų ir archyvų įstatymo numatytais atvejais – valstybės archyvams saugojimui, esant teisiniam ginčui – ginčus nagrinėjančioms institucijoms, išteisminio tyrimo įstaigai, prokurorui ar teismui dėl jų žinioje esančių administracinių, civilinių ar baudžiamųjų bylų, kaip įrodymai ar kitais įstatymų numatytais atvejais.

5. **Asmens duomenų tvarkytojai.** Atskiriems duomenų tvarkymo veiksams atlikti Bendrovė turi teisę savo nuožiūra pasitelkti duomenų tvarkytojus. Bendrovė pasitelkia tik tuos duomenų tvarkytojus, kurie pakankamai užtikrina, kad tinkamos techninės ir organizacinės priemonės bus įgyvendintos tokiu būdu, kad duomenų tvarkymas atitiktų teisės aktų reikalavimus ir būtų užtikrinta duomenų subjekto teisių apsauga.
6. **Asmens duomenų šaltinis.** Bendrovė Jūsų asmens duomenis gauna tiesiogiai iš duomenų subjektų (Jūsų) ir, pagal poreikį arba kai tai nustatyta teisės aktuose, – trečiųjų asmenų (valstybės registrai, savivaldos institucijos, bendrojo naudojimo objektų valdytojai, projektų rengėjai, IS Infostatyba ir kt.)
7. **Asmens duomenų saugojimo terminas.** Asmens duomenys, kurie yra atitinkamų dokumentų (sutartys, įsakymai, prašymai ir kt.) tekstuose, yra saugomi vadovaujantis Vidaus administravimo dokumentų saugojimo terminų rodyklėje nurodytais terminais ar Bendrovės dokumentacijos plane nurodytais terminais. Asmens duomenų saugojimo terminai gali būti pratęsti, jei asmens duomenys yra naudojami arba gali būti naudojami kaip įrodymai ar informacijos šaltinis išteisminiame ar kitokiame tyrime, įskaitant ir Valstybinės duomenų inspekcijos vykdomame tyrime, civilinėje, administracinėje ar baudžiamajoje byloje, ar kitais įstatymų nustatytais atvejais. Pokalbių interneto svetainėje („chat“) duomenys saugomi 14 dienų. Detalesnė informacija apie saugojimo terminus – www.jonavosst.lt skelbiamoje Asmens duomenų tvarkymo politikoje.
8. **Užtikriname šių Jūsų teisių įgyvendinimą** (detali informacija apie duomenų subjektų teisių įgyvendinimą pateikta mūsų Asmens duomenų tvarkymo politikoje, viešai skelbiamoje adresu www.jonavosst.lt):
 - 8.1. teisę žinoti (būti informuotam) apie Bendrovės vykdomą asmens duomenų tvarkymą;
 - 8.2. teisę susipažinti su Bendrovėje tvarkomais savo asmens duomenimis ir gauti jų kopiją;
 - 8.3. teisę reikalauti ištaisyti netikslus ar neteisingus asmens duomenis;
 - 8.4. teisę reikalauti ištrinti asmens duomenis („teisę būti pamirštam“);
 - 8.5. teisę apriboti asmens duomenų tvarkymą;
 - 8.6. teisę nesutikti su asmens duomenų tvarkymu;
 - 8.7. teisę perkelti asmens duomenis;
 - 8.8. teisę pateikti skundą Valstybinei duomenų apsaugos inspekcijai
 - 8.9. teisę laisvai ir netrukdomai atšaukti duotą sutikimą (tais atvejais, kai duomenys buvo tvarkomi sutikimo pagrindu)
9. **Automatizuotų sprendimų priėmimai.** Informuojame, kad Jūsų duomenys nebus naudojami automatizuotų sprendimų priėmimui Jūsų atžvilgiu, įskaitant profiliavimą.
10. **Skundų teikimas.** Jeigu manote, kad Jūsų teisės, susijusios su Bendrovės atliekamu Jūsų asmens duomenų tvarkymu, buvo pažeistos, Jūs turite teisę skųsti Bendrovės veiksmus (neveikimą) Valstybinei duomenų apsaugos inspekcijai ir teismui teisės aktų nustatyta tvarka, taip pat skųsti teismui Valstybinės duomenų apsaugos inspekcijos veiksmus (neveikimą).

Vartotojas

(vardas, pavardė, parašas)