

ŠILUMOS VARTOJIMO PIRKIMO-PARDAVIMO SUTARTIS Nr.

Jonava

20 ... m. d.

I. SUTARTIES ŠALYS

Šilumos tiekėjas/ Tiekėjas	Uždaroji akcinė bendrovė „Jonavos šilumos tinklai“
Buveinės adresas	Klaipėdos g. 8, 55169 Jonava
Įmonės kodas	156737189
PVM mokėtojo kodas	LT567371811
Telefono Nr.	(8 349) 77127
Elektroninio pašto adresas	info@jonavosst.lt
Interneto svetainės adresas	www.jonavosst.lt
Atsiskaitomoji sąskaita	LT204010043900080283
Bankas	Luminor Bank AS, kodas 40100
Registro tvarkytojas	Lietuvos Respublikos juridinių asmenų registras

Vartotojas/ buto savininkas:

nuomininkas

_____,
(Vardas, pavardė, asmens kodas ar gimimo data)

_____,
(Vardas, pavardė, asmens kodas ar gimimo data)

Telefono Nr.:

Elektroninio pašto adresas:

Pateikti duomenys gali būti naudojami siunčiant vartotojui informacinio pobūdžio pranešimus, susijusius su šios sutarties vykdymu. Iki duomenys nepakeisti pateikti duomenys laikomi teisingais.

II. SUTARTIES DALYKAS

1. Šilumos energijos šildymui pardavimo, pirkimo, vartojimo ir tarpusavio atsiskaitymo sąlygų nustatymas. Šioje sutartyje šalys įsipareigoja deramai realizuoti joms suteiktas teises bei prisiimtus įsipareigojimus parduodant, perkant, vartojant šilumos energiją ir atsiskaitant už ją.

III. ŠILUMOS ENERGIJOS MOKĖJIMO SKAIČIAVIMUI REIKALINGI DUOMENYS

Buto adresas:

_____g.

Buto naudingas plotas, m²:

Gyventojų skaičius:

Karšto vandens apskaitos

Nr. 1

-

prietaisų rodmenys, m³ :

Nr. 2

-

Gyvenamajame name įrengtos karšto

vandens tiekimo sistemos tipas:

IV. ŠALIŲ ĮSIPAREIGOJIMAI IR TEISĖS

2. **Tiekėjas** įsipareigoja:

2.1 Nenutrūkstamai (išskyrus Šilumos tiekimo ir vartojimo taisyklėse numatytus atvejus) tiekti šilumos energiją į gyvenamąjį namą (toliau Pastatas) iki šilumos tiekimo-vartojimo ribos (sutarties 1 priedas) bei prižiūrėti ir laiku remontuoti savo šilumos įrenginius LR Šilumos ūkio įstatymo, Šilumos tiekimo ir vartojimo taisyklių ir kitų teisės aktų nustatyta tvarka.

2.2. Vadovaujantis aukščiau nurodytais norminiais teisės aktais, pastato šilumos tiekimo-vartojimo riboje (sutarties 1 priedas) užtikrinti tiekiamo termofikacinio (šilumnešio) vandens temperatūrą, atitinkančią šilumnešio temperatūrinę grafiką. Leistini vidutiniai paros nukrypimai ne didesni kaip +/- 5 %.

2.3. Vadovautis Lietuvos higienos normos HN 42:2009 „Gyvenamųjų ir visuomeninių pastatų patalpų mikroklimatas“ 1 lentelėje nurodytomis gyvenamųjų patalpų temperatūros vertėmis.

2.4. Vietinėje spaudoje ar interneto svetainėje www.jonavosst.lt iki mėnesio 25 dienos informuoti vartotoją apie pakeistą šilumos kainą. Šilumos kaina įsigalioja nuo kito mėnesio 1 dienos.

2.5. Informuoti šilumos vartotojus apie šilumos tiekimo apribojimo ar sustabdymo, dėl įrenginių remonto ir privalomų eksploatavimo darbų, laiką bei trukmę Šilumos tiekimo ir vartojimo taisyklėse nurodyta tvarka ir terminais.

2.6. Vartotojui prašant, suteikti išsamią informaciją apie teikiamas paslaugas, paslaugų teikimo sąlygas, paslaugų kainas, numatomus sutarčių sąlygų pakeitimus bei kitą informaciją.

2.7. Šilumos tiekimo-vartojimo riboje (sutarties 1 priedas) bet kuriuo paros metu lokalizuoti įvykusią šilumos gamybos ir perdavimo įrenginių avariją.

2.8. Teisės aktuose nustatyta tvarka šilumos tiekimo-vartojimo riboje (sutarties 1 priedas) įrengti ir prižiūrėti atsiskaitomuosius šilumos apskaitos prietaisus, užtikrinti jų tinkamą techninę būklę, reikalaujamą matavimų tikslumą ir metrologines patikras.

3. Tiekėjas turi teisę:

3.1. Tiekėjo atstovui, iš anksto, ne vėliau kaip prieš 24 (dvidešimt keturias) valandas raštu įspėjus arba suderinus apsilankymo laiką ir pateikus darbuotojo pažymėjimą, netrukdomai apžiūrėti Vartotojui priklausančių šilumos įrenginių, turinčių tiesioginę įtaką šilumos tiekimo įrenginių darbui bei šilumos tiekimo kitiems vartotojams režimui, būklę.

3.2. Sustabdyti ar apriboti šilumos tiekimą Šilumos tiekimo ir vartojimo taisyklėse nurodyta tvarka.

4. Vartotojas įsipareigoja:

4.1. Tinkamai prižiūrėti Vartotojui priklausančius šilumos įrenginius.

4.2. Nedelsiant informuoti apie pastebėtus buto ar kitų patalpų šilumos įrenginiuose šilumnešio nuotėkius valdytoją ar prižiūrėtoją, ar šilumos tiekėją ir imtis galimų veiksmų juos skubiai stabdyti.

4.3. Leisti Tiekėjo atstovui, iš anksto, ne vėliau kaip prieš 24 (dvidešimt keturias) valandas raštu įspėjus arba suderinus apsilankymo laiką ir pateikus darbuotojo pažymėjimą, patikrinti bute ar kitose patalpose esančių šilumos įrenginių tvarkingumą.

4.4. Demontuoti papildomus šildymo prietaisus, jei Vartotojui priklausančiose patalpose papildomai sumontuotų šildymo prietaisų paviršius viršija projekte nustatytą galią.

4.5. Teikti mokėjimų apskaičiavimui ir atsiskaitymui reikalingą informaciją: 1) karšto vandens apskaitos prietaiso(ų) rodmenis **9 punkte** nustatyta tvarka; 2) kitus duomenis - sutarties **16 ir 17** punktuose nustatyta tvarka.

4.6. Mokėti Tiekėjui už atsiskaitymo laikotarpio metu suvartotą šilumos energiją šioje sutartyje nustatytais sąlygomis.

5. Vartotojas turi teisę:

5.1. Reikalauti iš Tiekėjo, prižiūrėtojo, valdytojo jų kompetencijos ribose Vartotojui priklausančiame bute būtų palaikoma teisės aktuose (Sutarties **2.3** punktas) nustatyta patalpų temperatūra, jeigu Pastato šildymo ir karšto vandens sistema atitinka privalomuosius reikalavimus.

5.2. Laiku gauti iš Tiekėjo mokėjimų už suvartotą šilumą per atsiskaitymo laikotarpį dokumentus.

5.3. Gauti informaciją iš Tiekėjo apie šilumos kainas, mokėjimams apskaičiuoti panaudotus duomenis, šilumos išdalijimo butams ir kitoms patalpoms metodus, atsiskaitomųjų šilumos apskaitos prietaisų rodmenų ataskaitas.

5.4. Padidinti šildymo prietaisų paviršių iki projekte nustatytos galios, jei **Vartotojo** bute šildymo prietaisų paviršius mažesnis nei projekte.

5.5. Kartu su kitais pastato butų ir kitų patalpų savininkais LR civilinio kodekso nustatyta sprendimų priėmimo tvarka pasirinkti iš Valstybinės kainų ir energetikos kontrolės komisijos rekomenduotų taikyti ar su ja suderintų šilumos išdalijimo butams ir kitoms patalpoms metodų. Iki metodo pasirinkimo, taikomas pastato šildymo ir karšto vandens sistemą bei įrengtus atsiskaitomuosius apskaitos prietaisus atitinkantis metodas.

5.6. Gauti iš Tiekėjo LR statybos įstatymo, Šilumos tiekimo ir vartojimo taisyklių ir kitų teisės aktų nustatyta tvarka sąlygas keisti ir rekonstruoti šilumos įrenginius, jeigu tai nepažeidžia pastato savininko arba daugiabučio gyvenamojo namo kitų butų ir kitų patalpų savininkų teisių ir teisėtų interesų.

5.7. Reikalauti iš šilumos tiekėjo ir šildymo sistemos prižiūrėtojo atlyginti nuostolius, jeigu šilumos tiekėjas ar prižiūrėtojas neužtikrina šilumos bei teikiamų paslaugų kokybės reikalavimų.

V. ŠILUMOS ENERGIJOS MOKĖJIMO APSKAIČIAVIMO IR APMOKĖJIMO TVARKA

6. Šilumos energijos, patiektos į Pastatą, kiekis nustatomas **pagal šilumos apskaitos prietaiso, įrengto pastato įvade, rodmenis**. Sugedus šilumos apskaitos prietaisui ar kitais atvejais išėmus apskaitos prietaisą, pastate suvartotas šilumos kiekis apskaičiuojamas, pagal Valstybinės kainų ir energetikos kontrolės komisijos nutarimu patvirtintose Šilumos paskirstymo vartotojams metodų rengimo ir taikymo taisyklėse nustatytą tvarką.

7. Pastate esančių skirtingų šilumos energijos vartotojų arba vartotojų grupės suvartotas šilumos energijos kiekis apskaičiuojamas pagal Valstybinės kainų ir energetikos kontrolės komisijos nutarimu patvirtintą Šilumos pagal vieno įvadinio šilumos apskaitos prietaiso rodmenis paskirstymo metodą Nr. 4, kuris iš esmės atitinka vartotojų gyvenamojo namo šildymo ir karšto vandens sistemos ir jos apskaitos ypatumus. Bent vienam pastato šilumos vartotojui Lietuvos Respublikos teisės aktų nustatyta tvarka atjungus savo buto (patalpų) šildymo įrenginius nuo centralizuoto šildymo sistemos, pastate suvartota šiluma bus skirstoma Šilumos pagal vieno įvadinio šilumos apskaitos prietaiso rodmenis paskirstymo metodą Nr. 4 papildant Šilumos kiekio pastato naudingajam plotui šildyti ir bendrosioms reikmėms nustatymo ir paskirstymo metodu Nr. 5.

8. Atsiskaitymo laikotarpis – 1 (vienas) kalendorinis mėnuo.

9. **Vartotojas** praneša Tiekėjui bute įrengto karšto vandens skaitiklio(ių) rodmenis **iki kalendorinio mėnesio paskutinė dienos**: įrašant mokėjimo pranešimo sąskaitoje; elektroniniu paštu info@jonavosst.lt.lt (būtina nurodyti buto adresą ir mokėtojo kodą) arba telefonu (8 349) 77127.

10. Tiekėjas už suvartotą per atsiskaitymo laikotarpį šilumos energiją išsiunčia Vartotojui mokėjimo sąskaitą iki kito po atsiskaitomojo mėnesio einančio mėnesio 10 dienos.

11. Vartotojas apmoka Tiekėjo pateiktą sąskaitą mokėjimų priėmimo vietoje ne vėliau kaip iki kito mėnesio po atsiskaitymo laikotarpio paskutinės dienos. Mokėjimai paskirstomi tokiu eiliškumu: skola, delspinigiai ir priskaičiuota suma už paskutinį atsiskaitymo laikotarpį.

12. Sutartyje nustatytu terminu neapmokėjus atsiskaitymo dokumente nurodytos sumos, Vartotojui skaičiuojami 0,02 % dydžio delspinigiai nuo laiku nesumokėtos sumos už kiekvieną pradelstą dieną.

VI. KITOS SUTARTIES SALYGOS

13. Sutartis įsigalioja nuo jos pasirašymo datos ir galioja iki jos nutraukimo sutartyje arba LR teisės aktuose nustatyta tvarka.
14. Sutartis, teisės aktų nustatyta tvarka, gali būti nutraukta, papildyta, pakeista vienai iš šalių ne vėliau nei prieš 30 (trisdešimt) dienų raštu pateikus pranešimą/pasiūlymą. Nutraukiant sutartį, Vartotojas privalo visiškai atsiskaityti už iki sutarties nutraukimo jam tiekta šilumos energiją ir kitas pagal šią sutartį suteiktas paslaugas.
15. Salys įsipareigoja vadovautis LR civiliniu kodeksu, LR šilumos ūkio įstatymu, Šilumos tiekimo ir vartojimo taisyklėmis, Valstybinės energetikos reguliavimo tarybos nutarimais, Šilumos pirkimo – pardavimo sutarčių su buitinais šilumos vartotojais standartiniu sąlygų aprašu ir kitais galiojančiais teisės aktais. Minėtų teisės aktų pasikeitimai galioja sutarties šalims be atskiro sutarties pakeitimo.
16. Pasikeitus buto savininkui, gyventojų skaičiui ar sudėčiai, taip pat kitiems duomenims, reikalingiems mokėjimams už šilumos energiją apskaičiuoti, ir įvykus šildymo įrenginių gedimams Vartotojas per 10 (dešimt) kalendorinių dienų raštu apie tai informuoja Tiekėją.
17. **Vartotojas** turi nedelsiant pranešti Tiekėjui, jei pasikeitė jo gyvenamųjų patalpų paskirtis į negyvenamąją, arba jei Vartotojas savo gyvenamosiose patalpose (ar dalyje jų) vykdo komercinę veiklą, arba jo gyvenamosios patalpos (ar dalis jų) buvo išnuomos asmeniui, kuris šiose patalpose vykdo(ys) komercinę veiklą. Informaciją būtina pranešti dėl teisingo pridėtinės vertės mokesčio tarifo taikymo. **Vartotojas** atsako už šios informacijos teisingumą.
18. Tiekėjas atsako už teisės aktuose nustatytą kokybišką šilumos tiekimą iki tiekimo - vartojimo ribos (sutarties 1 priedas) bei už nepatiktą šilumą, išskyrus atvejus, nurodytus 2.5. punkte, bei *force majeure* aplinkybes. Tiekėjas atlygina dėl jo kaltės vartotojo patirtus nuostolius LR teisės aktų nustatyta tvarka.
19. Jei Tiekėjas įvykdė sutartinius įsipareigojimus, Tiekėjas neatsako už šilumos tiekimo sustabdymą ir (arba) Vartotojui tuo padarytą žalą, jeigu tai įvyko dėl Vartotojo ar trečiųjų asmenų, kurių Tiekėjas nėra pasitelkęs sutarties vykdymui, veiksmų.
20. Vartotojas gali atjungti, keisti, prijungti šilumos įrenginius tik teisės aktų nustatyta tvarka.
21. Vartotojas savavališkai atjungęs savo šilumos įrenginius nuo šilumos tiekimo sistemos, atsako LR šilumos ūkio įstatymo, Administracinių teisės pažeidimų kodekso ir kitų teisės aktų nustatyta tvarka.
22. Vartotojų ginčai ir skundai sprendžiami šalių derybomis, o joms nepavykus ginčus ir skundus neteisėtine tvarka nagrinėja:
- 22.1. Valstybinė energetikos reguliavimo taryba, buveinės adresas Verkių g. 25C-1, 08223 Vilnius, internetinė svetainė www.vert.lt – dėl energetikos objektų, įrenginių ir apskaitos priemonių gedimų, eksploatavimo, energijos kokybės reikalavimų, energijos apskaitos ir apmokėjimo už suvartotą energiją pažeidimų, avarijų, energijos nutraukimo, sustabdymo ar ribojimo, kainų ir tarifų taikymo.
- 22.2. Valstybinė vartotojų teisių apsaugos tarnyba, adresas Vilniaus g. 25, 01402 Vilnius, internetinė svetainė www.vvttat.lt – dėl energijos pirkimo -pardavimo sutarčių ir naujų buitinių vartotojų įrenginių prijungimo sutarčių nesąžiningų sąlygų taikymo, dėl energijos tiekėjų nesąžiningos komercinės veiklos.
- 22.3. Valstybinė vartotojų teisių apsaugos tarnyba, adresas: Vilniaus g. 25, LT-01402 Vilnius, tel. (8 5) 262 6751, faksas (8 5) 279 1466, el. paštas [tarnyba@vvttat.lt](mailto: tarnyba@vvttat.lt). Internetinė svetainė www.vvttat.lt.
23. Pastato šildymo ir (ar) karšto vandens sistemos priežiūrą vykdo LR teisės aktų nustatyta tvarka Vartotojų pasirinktas Prižiūrėtojas.
24. Informacija apie šilumos vartojimo efektyvumo didinimo priemones, konsultacinius centrus, energetikos agentūras bei jų kontaktinę informaciją skelbiama internetinėje svetainėje www.jonavosst.lt.
25. Vykdydamas šią Sutartį, Tiekėjas tvarko šioje Sutartyje nurodytus Vartotojo asmens duomenis. Plačiau apie Vartotojo teises ir tai, kaip Tiekėjas vykdo asmens duomenų tvarkymą - www.jonavosst.lt
26. Vadovaujantis asmens duomenų teisinės apsaugos reikalavimais, visa informacija Vartotojui apie Sutarties sąlygų vykdymą bus teikiama šioje Sutartyje nurodytais būdais (Sutartyje nurodytu Vartotojo adresu, telefono numeriu, elektroninio pašto adresu ar informaciją pateikiant savitarnos portale). Pageidaujamus informacijos gavimo būdus Vartotojas gali keisti bei pildyti pateikdamas atskirą rašytinį prašymą.
27. Ši sutartis surašyta dviem vienodą juridinę galią turinčiais egzemplioriais, po vieną kiekvienai šaliai.

VII. TIEKĖJO ATSAKINGI PADALINIAI IR TELEFONAI

28. Abonentinė tarnyba (atsiskaitymo klausimai) tel.: (8 349) 77127.
29. Priežiūros paslaugų tarnyba (techninės priežiūros ir vandens skaitiklių įrengimo/keitimo klausimai) tel.: (8 349) 50577.

VIII. SUTARTIES PRIEDAS

30. Sutarties priedas yra neatskiriama jos dalis.
1 priedas Šilumos pardavimo tinklų, pastato šilumos įrenginių nuosavybės, priežiūros ir tiekimo-vartojimo ribų nustatymo aktas.

Sutartį pasirašo:

Šilumos tiekėjas:

UAB „Jonavos šilumos tinklai”

Įgaliotas asmuo

Abonentinės tarnybos viršininkė

Vaiva Dubrindienė

Vartotojas:

(Vardas, pavardė, parašas)

(Vardas, pavardė, parašas)

ŠILUMOS PERDAVIMO TINKLŲ, PASTATO ŠILUMOS ĮRENGINIŲ NUOSAVYBĖS, PRIEŽIŪROS IR TIEKIMO – VARTOJIMO RIBŲ NUSTATYMO AKTAS

Šilumos perdavimo tinklų, pastato šilumos įrenginių nuosavybės, priežiūros ir šilumos tiekimo – vartojimo ribų schema

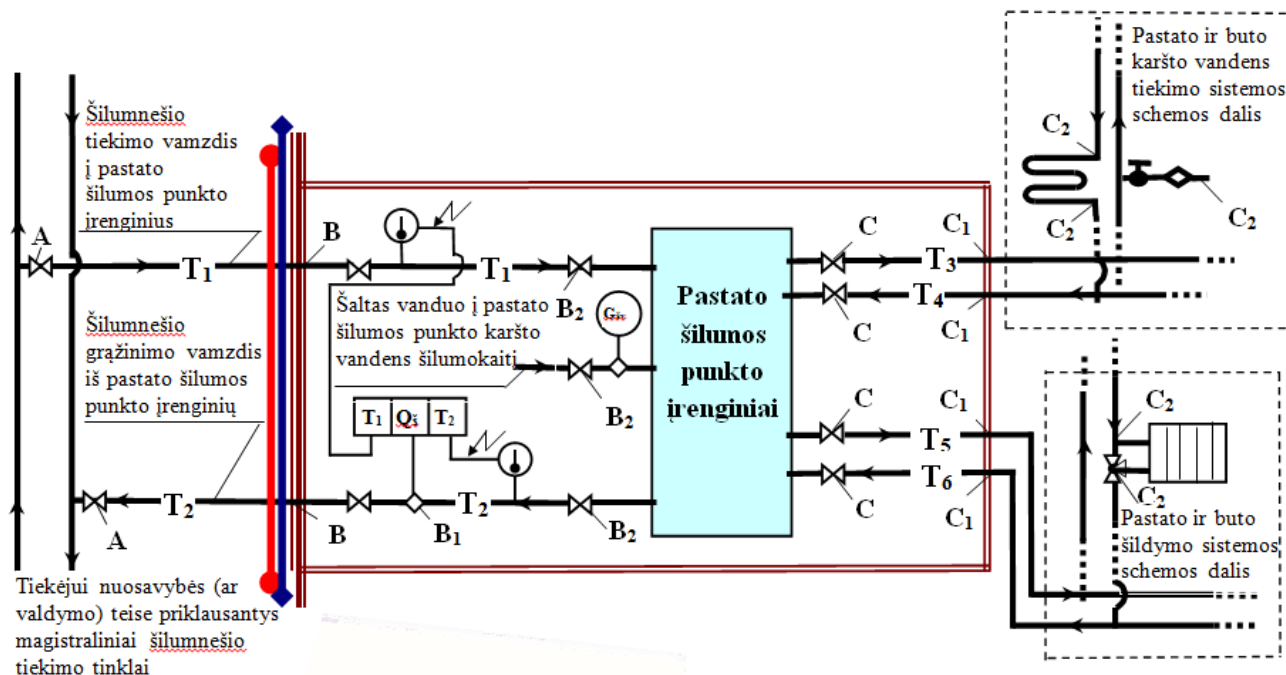

Šilumos perdavimo tinklų, pastato šilumos įrenginių nuosavybės bei atsakomybės už jų priežiūrą bei techninę būklę suderintos ribos:

1. Šilumos tiekėjui nuosavybės (ar valdymo) teise ir **Vartotojui** bendrosios nuosavybės teise priklausančių tinklų skiriamosios ribos schemoje pažymėtos simboliu:
- 1.1. **A+B** – Šilumos tiekėjui nuosavybės (ar valdymo) teise priklausančios šilumnešio tinklai ir pastato (-ų) šilumos punkto įrenginiai (šilumos punkto nuosavybės ribos prasideda ir baigiasi įvadine uždaromąja armatūra);
- 1.2. **nuo B iki C₂** – Vartotojui ir kitų pastato butų (patalpų) savininkams bendrosios nuosavybės teise priklausančios pastato šilumnešio

Pastabos:

• Šalys patvirtina, kad aukščiau nurodytoje schemoje pažymėtas indeksu **B₁** atsiskaitomasis šilumos apskaitos prietaisas priklauso Šilumos tiekėjui nuosavybės teise bei priskiriamas jo eksploatacinei atsakomybei.

naudojimo objektų bendraturčiui), aukščiau nurodytoje schemoje Šilumos tiekėjui nuosavybės (ar valdymo) teise ir **Vartotojui**

2. Šilumos tiekėjo eksploatacinės atsakomybės (šilumos įrenginių priežiūros) riba schemoje pažymėta simboliu:

- 2.1. **A+B** – Šilumos tiekėjo eksploatuojami šilumos įrenginiai bei atsiskaitomasis šilumos apskaitos prietaisas;
- 2.2. **B+B₂+C+C₁+C₂** – Vartotojui ir kitiems pastato butų (patalpų) savininkams bendrosios nuosavybės teise priklausančių šilumos įrenginių tinkamą priežiūrą ir tvarkymą užtikrina jų pasirinkta įmonė – pastato šildymo ir karšto vandens priežiūrėtojas.
3. Šilumos tiekimo – vartojimo riba nustatoma šilumnešio tiekimo ir grąžinimo vamzdinių vietose, kuriose pastato įvade įrengtas

Kiti schemos žymėjimai:

T1, T2 – šilumnešio tinklai į (-iš) pastato šilumos punkto įrenginius;	– uždaromoji armatūra;
– pastato siena;	T5, T6 – šilumnešio tinklai į (-iš) pastato (-ų) šildymo sistemą;
– šilumos punkto pertvaros;	T3, T4 – karšto vandens tiekimo tinklai;
– geriamojo vandens prieš karšto vandens šilumokaitį skaitiklis;	– atsiskaitomasis šilumos apskaitos prietaisas (pastato vartotojų sunaudotos šilumos apskaitos taškas);
– paduodamo ir grąžtamo termofikacinio vandens temperatūros jutikliai;	– buto vonios šildytuvas;
– šildymo prietaiso triegis reguliavimo čiaupas;	– karšto vandens ventilis su vandens skaitikliu;

Šilumos tiekėjas:

UAB „Jonavos šilumos tinklai”
 Įgaliotas asmuo
 Abonentinės tarnybos viršininkė
 Vaiva Dubrindienė

Vartotojas:

 (Vardas, pavardė, parašas)

 (Vardas, pavardė, parašas)